

SW305K5

SPECIFICHE DEL PRODOTTO

SANY



CARATTERISTICHE STANDARD

- Motore: Deutz TCD 6.1 (UE Stage 5)
- Sistema di sospensione del braccio di sollevamento
- Assale differenziale bloccabile
- Cambio automatico Kick Down
- Benna auto-livellante e ripresa dello scavo
- Trasmissione telematica dei dati SANY in tempo reale
- Controllo a leva singola
- Terza funzione idraulica
- Ventola reversibile
- Telecamera a 360°

Potenza lorda
129 kW

Capacità della benna
2,3 m³

Peso operativo
14 500 kg

Carico di ribaltamento con rotazione completa
7 714 kg

Parametri della macchina

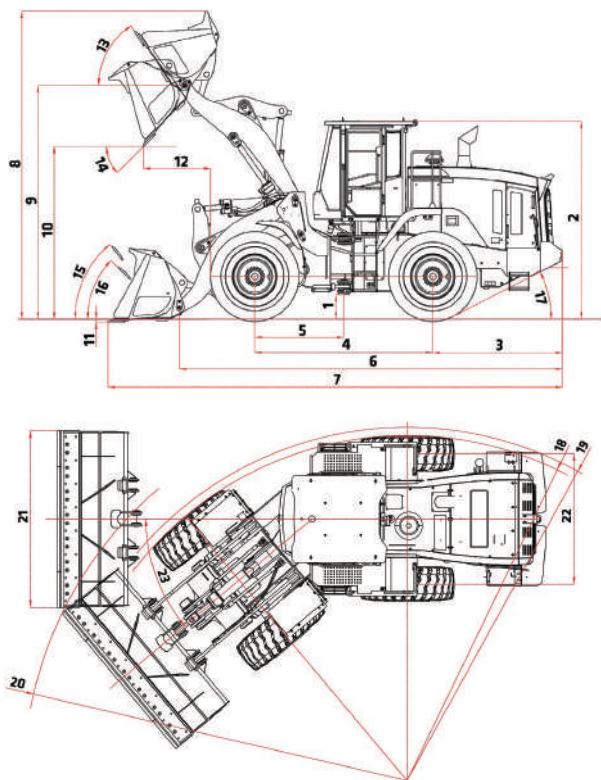

DIMENSIONI COMPLESSIVE

STANDARD

1 Distanza min. dal suolo	407 mm
2 Altezza fino alla parte superiore della cabina	3 405 mm
3 Linea centrale dell'assale posteriore rispetto al margine del contrappeso	1 911 mm
4 Interasse	3 000 mm
5 Linea centrale dell'assale anteriore rispetto al perno centrale	1 480 mm
6 Lunghezza di trasporto senza accessorio	6 226 mm
7 Lunghezza di trasporto con la benna	7 518 mm
8 Max. altezza di scarico	5 226 mm
9 Altezza perno di incernieramento al max. sollevamento	3 845 mm
10 Distanza di scarico al max. sollevamento	2 689 mm
11 Profondità di scavo, benna di livellamento	122 mm
12 Sbraccio al max. sollevamento e scarico a 45°	1 038 mm
13 Retrazione al max. sollevamento	61°
14 Angolo di scarico al sollevamento e allo scarico max.	45°
15 Retrazione all'altezza di trasporto	49°
16 Retrazione a livello del suolo	42°
17 Angolo posteriore rispetto alla ruota posteriore	28°
18 Distanza circolare rispetto all'esterno degli pneumatici	5 382 mm
19 Distanza circolare rispetto al contrappeso	5 365 mm
20 Circolo max.	5 969 mm
21 Larghezza della benna	2 545 mm
22 Larghezza	2 045 mm
23 Angolo di articolazione	+/- 40°

Nella prospettiva di un costante perfezionamento delle apparecchiature, SANY si riserva il diritto di modificare queste specifiche in qualsiasi momento e senza alcun preavviso.

Peso

Peso operativo	14 500 kg
----------------	-----------

Motore

Deutz TCD6.1

Potenza lorda max.	129 kW
Potenza netta del motore	116 kW
Coppia lorda max.	750 Nm
Cilindrata	6,1 L

Operatività

Capacità della benna	2,3 m ³
Forza di rottura	123 kN
Carico di ribaltamento dritto	8 899 kg
Carico di ribaltamento @ rotazione completa	7 714 kg
Distanza (sollevamento completo scarico a 45°)	2 689 mm
Sbraccio (sollevamento completo scarico a 45°)	1 038 mm

SISTEMA IDRAULICO

Flusso max	220 LPM
Pressione max	27 MPa

Tempi del ciclo idraulico

Sollevamento	5,6 sec
Scarico	1,6 sec
Abbassamento	3,2 sec
Tempo del ciclo totale	10,4 sec

Capacità degli impianti

Seratoio del carburante	227 L
Sistema di raffreddamento	33 L
Carter del motore	15,5 L
Trasmissione	55 L
Assale anteriore	34,8 L
Assale posteriore	34,8 L
Seratoio idraulico	128,7 L
Seratoio DEF	10 L

Trasmissione

Modalità del cambio	Automatico, Manuale, Kick-Down
Marcia in avanti 1-4	7/14/27/41 km/h
Marcia indietro 1-3	7/14/27 km/h

Gruppo motopropulsore

Assale anteriore	Fisso
Controllo della trazione	Blocco manuale del differenziale
Assale posteriore	Oscillazione
Controllo della trazione	Differenziale aperto
Freno di servizio	A disco in bagno d'olio
Freno di stazionamento	Freno a disco

PRODOTTI per l'equipaggiamento

Standard ● Opzionale ○

Motore

Post-trattamento dei gas di scarico (DPF+SCR)	●
Avviamento senza chiave	●
Arresto di emergenza del motore (in cabina)	●
Schema P/E	●
Sistema di ausilio per l'avviamento a freddo (aria preriscaldata)	●
Ventola a comando idraulico, regolata in base alla temperatura (rotazione reversibile, automatica)	●

Gruppo motopropulsore

Leva del cambio (piantone dello sterzo)	●
Cambio completamente automatico 1-4, Modalità H/L e manuale	●
Cambio automatico Kick-Down	●
Frizione	●
Freno di servizio, 4 ruote, tipo a bagno d'olio, freno idraulico	●
Freno di stazionamento, a controllo elettronico, con pinza idraulica a disco	●
Blocco differenziale assale anteriore (manuale)	●

Sistema idraulico

Sistema di rilevamento del carico variabile completo con priorità di sterzata	●
Joystick a leva singola con funzione F/R+KD + segnalatore acustico + valvola a rullo a 3 funzioni	●
Sterzo secondario	●
Freno a doppio pedale	●
Valvola a 3 funzioni	●
Linee idrauliche ad attacco rapido + pulsante	●
Sistema di controllo della marcia (sistema di sospensione del braccio)	●
Estensione del braccio di sollevamento	●
Benna auto-livellante e ripresa dello scavo	●

Attrezzature di lavoro

Volume della benna 2,3m ³ (bordo di taglio, imbullonata)	●
Accoppiatore rapido	●

Cabina

Cabina con certificazione ROPS / FOPS	●
Volante con leva di comando degli indicatori di direzione	●
Martello di emergenza	●
Lunotto posteriore, riscaldabile	●
Specchi retrovisori esterni (2, ripiegabili, riscaldabili), interno (1)	●
Parasole, finestrino anteriore	●
Sedile a sospensione pneumatica (in tessuto, riscaldabile)	●
Cintura di sicurezza retrattile a 2 posizioni	●
Bracciolo regolabile in più direzioni	●
Telecamera posteriore	●
Telecamera a 360°	●
Display smart a colori da 7 pollici	●
Climatizzatore automatico	●

Parti elettriche

Interruttore principale della batteria	●
Presa da 12 volt	●
Accendisigari, 24V	●
Presa USB	●
Radio Bluetooth	●
Allarme di retromarcia	●
Segnalatore acustico di marcia	●
Segnalatore di marcia a luce stroboscopica	●

* Le attrezzature in dotazione e quelle opzionali possono variare. Consultare il proprio rivenditore locale per i dettagli*

SANY



LA QUALITÀ CAMBIA IL MONDO

SANY ITALIA S.R.L.

Via Druento 254/b Venaria Reale (TO) - Italy

Tel. 0118002130

<https://www.sanyitalia.com>

Edizione ottobre 2022

I materiali e le specifiche sono soggetti a modifiche senza preavviso. Le macchine che appaiono nelle immagini possono essere dotate di attrezzature aggiuntive. Rivolgersi al proprio rivenditore di fiducia per conoscere le opzioni disponibili.